

LÆGNINGSVEJLEDNING

JUNCKERS SYSTEMLØSNINGER FOR STAVPARKET

For at gøre det enkelt for entreprenør og gulvlægger og samtidig skabe det bedste resultat for et klassisk, massivt trægulv tilbyder Junckers en komplet systemløsning til brug for installation af stavparketgulve.

Nedenfor anvises de produkter, der indgår i installationsprocessen.

FØR OG UNDER GULVLÆGNING



JUNCKERS FLYDENDE FUGTSPÆRRE

1-komponent fugtspærre, der anvendes mod fugt i betonkonstruktioner.



JUNCKERS PARKET LIM

Anvendes til fuldlimning af Junckers trægulve.

EFTER GULVLÆGNING



JUNCKERS GRUNDLAK VANDBASERET

Hurtigtørrende grunder, som vælges, hvis lys overflade på trægulvet ønskes.

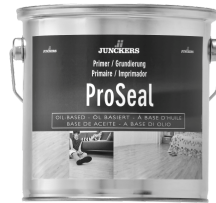
 JUNCKERS GULVOLIE
KLAR ELLER FARVET

Vælges, når farvens dybde i træet ønskes fremhævet, eller hvis farveløsning ønskes.



JUNCKERS GULVLAK VANDBASERET

Anvendes til færdiglakering af gulve i boliger og andre mindre trafikerede områder.

 JUNCKERS GULVLAK HIGH
PERFORMANCE

Anvendes til færdiglakering af gulve, som er stærkt trafikerede.

 JUNCKERS PROFESSIONAL HARDWAX
OIL

Vælges, når der ønskes en løsning, hvor overfladen fremtræder med en mere fyldig og mættet overflade.

GENEREL INFORMATION

Stavparket er en klassisk type af trægulve, der har været kendt i århundreder. Forskellige lande har indarbejdet forskellige håndværksmæssige traditioner for lægning og behandling af gulvene, som Junckers har stor respekt for. Nærværende dokument skal derfor ses som Junckers' vejledning i lægning, færdigbehandling og vedligeholdelse af stavparketgulve, velvidende at dette kan afvige fra lokale normer.

Junckers parketstave har gennemgået en grundig kvalitetskontrol på fabrikken - det er dog vigtigt også at kontrollere for fejl og mangler inden og under lægningen.

Stavene leveres ubehandlede og skal efter installation afslibes og overfladebehandles (se afsnittet om overfladebehandling). Nedlimes stavene, skal der gå min. 24 timer efter limning, inden afslibning foretages.

Afhængig af parketmønster leveres stavene i parketbunder, som er mærket med højre- og venstrestave (se figur neden for). Det er vigtigt at stavene holdes adskilt indtil lægningen. Højre- og venstrestav bruges fx. ved sildebensmønster.

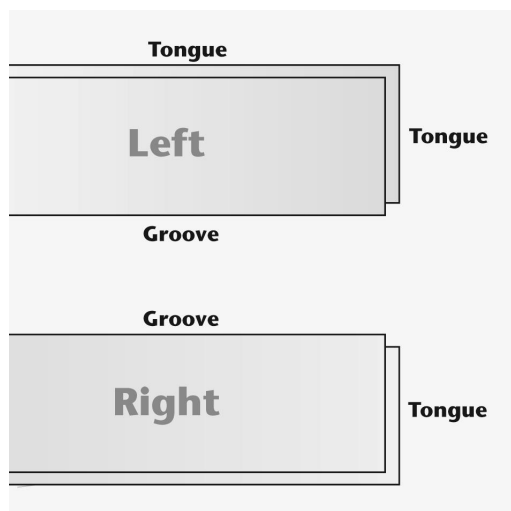

Stavdimensioner:

15 mm kort stav: 58,3 x 467,6 mm enkeltstav
22 mm kort stav: 58,3 x 467,6 mm enkeltstav

15 mm lang stav 62,1 x 623,5 mm enkeltstav
22 mm lang stav 62,1 x 623,5 mm enkeltstav

Junckers stavparket kan bla. benyttes til følgende mønstergulve:

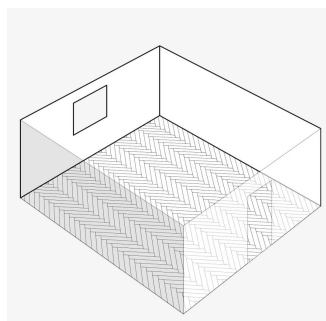

Sildeben

Her bruges: Højre- og venstrestav i alle stavdimensioner

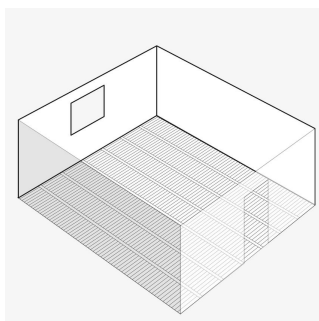

Stige

Her bruges: Højrestav i alle stavdimensioner

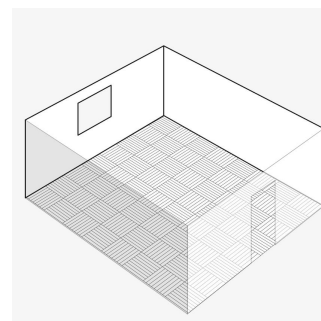

Kvadrat

Her bruges: Højre- og venstrestav i alle stavdimensioner

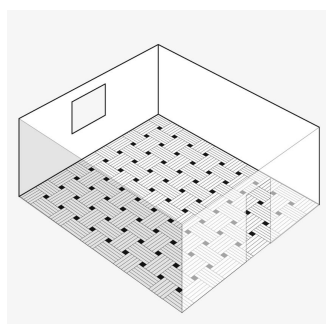

Engelsk

Her bruges: Højre- og venstrestav i dimensionen 22 x 58,3 x 467,6 mm samt mønsterklodser på 88 x 88 mm

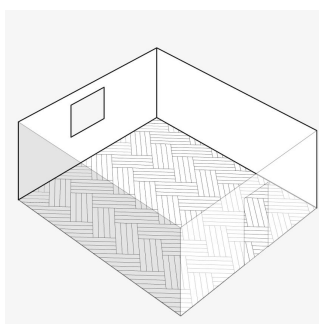

Skråtavl

Her bruges: Højre- og venstrestav i alle stavdimensioner (her vist med kortstav)

Modtagelse

Inden materialerne leveres skal den relative luftfugtighed i byggeriet ligge indenfor det relative luftfugtighedsinterval, der forventes, når byggeriet er taget i brug, fx. 35 – 65%, og temperaturen skal være ca. 20°C. Såfremt ovenstående krav til temperatur og luftfugtighed ikke kan overholdes, bedes dette drøftet med Junckers inden levering. Af hensyn til temperaturen bør stavene leveres 1-2 døgn inden lægningen påbegyndes. Udpakningen af parketstave til mønstre som fx. sildeben, kvadrat m.m. skal først ske umiddelbart før lægning, da det er vigtigt, at de er så tæt på produktionsmål som muligt.

Klimatiske forhold

For at minimere bevægelser i gulvet som følge af svingninger i den relative luftfugtighed, bør RF være stabil gennem længere perioder, og luftfugtighedsintervallet, dvs. forskellen mellem lavest og højest forekommende RF over året, bør ikke overstige 25-30%-point. Eksempler på luftfugtighedsintervaller: 25-50% og 35-65% RF. Nedenstående anvisninger er baseret på intervallet 35-65% RF.

Ved forventede klimatiske afvigelser i forhold til det anbefalede fugtinterval kontaktes Junckers Tekniske Service.

Før gulvlægningen

Byggeriet skal være tørt og lukket. Varmeanlægget skal være installeret og afprøvet, og i fyringssæsonen bør der være konstant varme på. Betonstøbninger, afretningslag og andre indvendige arbejder, der kan tilføre bygningen fugt, fx. flisearbejde og grundlæggende malerarbejde, skal ligeledes være afsluttet.

Gulvvarme

En forudsætning for benyttelse af stavparket ved gulvvarme er, at der kan opnås en fuldstændig jævn varmefordeling, samt at overfladetemperaturen på parketstavene er max. 27°C. Gulvvarmen skal være slukket 2 dage, før nedlægning påbegyndes, og hæves langsomt efter nedlægningen med max. 5°C hver anden dag. Dog skal arbejdstemperaturen for limen være min. 15 grader. Ved gulvvarme er det typisk, at de fuger, der altid er i et trægulv i fyringssæsonen, bliver en anelse større, end hvis der opvarmes ved hjælp af radiatorer. Ved lægning direkte på beton med gulvvarme anbefales stavtykkelsen 22 mm.

INSTALLATION

Stavene kan skrues, sømmes eller limes på et underlag af gulvkrydsfiner/eksisterende trægulv, samt skrues eller limes på gulvspånplade. Desuden kan de fuldlimes til et undergulv af beton eller pudslag. Alle typer af underlag skal være helt rensat for eventuelt fedt og snavs inden nedlimningen af stavene. Fugtindholdet i det træbaserede underlag må max. være 12% og for beton/pudslag max. 95% RF (se også afsnittet om Beton/pudslag). Ved skruning/sømning lægges en 500 grams gulvpap mellem træundergulv og stave for at undgå utilsigtede klapse-/knirkelyde mellem stave og underlag. Ved sømning/skruning fastgøres hver stav 45° fordækt, med min. 2 søm eller skruer pr. stav.

Fastgørelse:

15 mm stave: Junckers J-Søm eller 45 mm T-søm til sømpistol. Ved skruning anvendes 35 mm Monta-Flex skruer. Til limning anvendes Junckers Parket Lim.

22 mm stave: Junckers J-Søm eller 65 mm T-søm til sømpistol. Ved skruning anvendes 45 mm Monta-Flex skruer. Til limning anvendes Junckers Parket Lim.

Ved skruning kan det være nødvendigt at forbore (brug et bor med lidt mindre diameter end skruen).

Massive parketstave fra Junckers må IKKE limes i fer og not. Dog må stave med længde mindre end 100 mm undtagelsesvis limes i fer og not ved endestødsamlinger mod væg eller bort/frise, samt i fer og not ved den sidste gennemgående stavrække ved væggen.

Skal gulvet afsluttes med en bort, se vejledning vedr. sildebensmønster.

Eksisterende trægulv:

Stavene monteres, så deres længderetning er modsat det eksisterende gulv. For at opnå den rette planhed kan undergulvet rettes op ved afhøvling, udspartling eller evt. med en min. 15 mm træplade. Benyttes en træplade, kan den oprindelige læggeretning bevares. Sørg for, at det eksisterende trægulv er ordentlig fastgjort og uden generende mislyde.

Pladegulv - krydsfinér:

Benyttes plader på 19 mm lægges strøerne med max. 520 mm centerafstand. Når krydsfinéren lægges på eksisterende gulv, kan der benyttes plader på 15 mm. Pladerne skal monteres i henhold til producentens anvisning. Krydsfinérpladerne limes i fer og not.

Pladegulv - spånplade:

Der skal benyttes godkendte gulvspånplader på 22 mm som lægges på strøer med max. 600 mm centerafstand. Er det på eksisterende gulv, man lægger gulvspånplade, skal man bruge godkendte gulvspånplader på min. 16 mm. Pladerne skal monteres i henhold til producentens anvisning. Spånpladerne limes i fer og not.

Beton/pudslag:

Inden gulvlægningen påbegyndes, skal det sikres, at restporefugten i underlaget ikke er højere end 95% RF. Ved gulvvarme må restporefugten ikke overstige 85% RF, og samtidig skal gulvvarmeanlægget være slukket, mens lægningen udføres.

Inden limningen påbegyndes, skal der laves en fugtspærring med Junckers flydende Fugtspærre. Til limning af gulvet anvendes Junckers Parket Lim. Limen påføres med Junckers Limspartel (Type J11) der holdes i en vinkel under 45°. Der anvendes ca. 0,5 liter pr. m² afhængig af underlagets sugesevne, struktur og planhed.

Påfør ikke mere lim, end at lægningen af stavene er afsluttet inden for 20 min.

Ved alle ovennævnte underlag gælder, at undergulvet inden udlægning af stave skal have en planhed, der ikke afviger mere end 2 mm på en 1,5 meter retholt.

Afvigelsen måles som åbninger under retholtet. Overfladen skal fremstå jævn og uden grater. Stedvise ujævnheder skal være afrettet.

10-brætsmål:

Træ svinder/udvider sig en smule ved skift i temperatur og luftfugtighed. Det er derfor nødvendigt at anvende et 10-brætsmål ved de parketmønstre, hvor stavene ligger parallelt over større afstande, fx stigemønstre.

10-brætsmålet angiver den bredde, som 10 stave forventes at have i den fugtigste periode.

10-brætsmålet for Junckers stavparket (ved relativ luftfugtighed mellem 35 og 65% - temperatur på 18-22°C:

Kortstave, 58,3 mm: 584,0 – 584,5 mm

Langstave, 62,2 mm: 623,5 – 624,0 mm

Afstand til vægge samt dilatationsfuger:

Da gulvet skal have plads til at arbejde under skiftende klimaforhold, holdes følgende afstande til vægge og faste installationer:

12 mm for rum med bredde eller længde op til 12 m. Herefter holdes et tillæg på 0,5 mm pr. m.

Eksempel: 30 m bredt/langt rum: 12 mm + (18x0,5) = 21 mm.

Vi anbefaler, at der etableres dilatationsfuger i følgende tilfælde: Hvor der er store variationer i temperatur og luftfugtighed, ved særligt store gulvarealer, eller hvor gulvet naturligt er opdelt af døre og lignende. Endvidere skal en evt. dilatationsfuge i den underliggende konstruktion føres med op gennem trægulvet, hvis dette fuldlimes til underlaget.

Er man i tvivl, kontaktes Junckers Tekniske Service.

Manufacturer:

Junckers Industrier A/S
www.junckers.com

Denmark: +45 70 80 30 00 / teknik@junckers.dk
ExportDept.: +45 70 80 30 00 / export@junckers.dk

Junckers Ltd. +44 1376 534700 / tech@junckers.co.uk
Junckers Hardwood (USA) +1 800 878-9663 / info@junckershardwood.com
Junckers France S.A. +33 5 5944 8518 / commercial@junckers-france.fr
Junckers Iberica S.A. +34 915 075 719 / info@junckers.es
Junckers S.r.l. +39 348 4405255 / info@junckers.it
Junckers Parkett GmbH. +49 0351-84387077 / info@junckers.de

C 9.0
Dato: 2018-12-2018
Replacement of

5/20

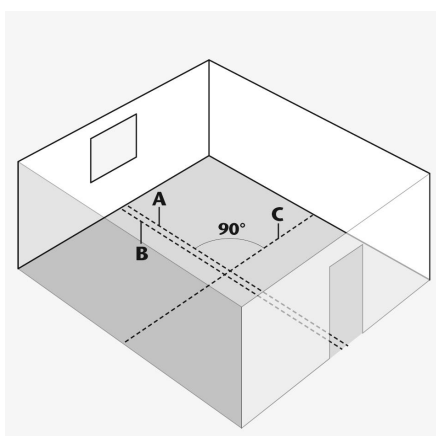
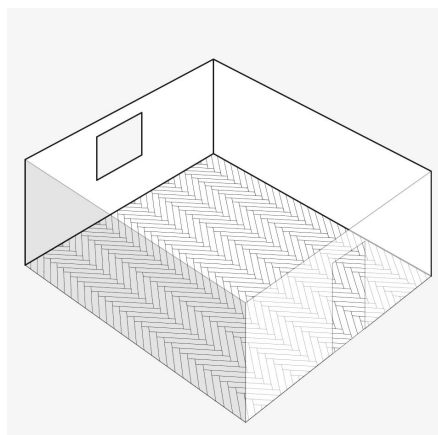
SILDEBENSMØNSTER

De to midterlinier i rummet (linie A og C) markeres med kridtstreg eller snor 90° vinkelret på hinanden.

1/3 stavbredde til venstre for midterlinien trækkes en arbejdslinie med snor eller kridtstreg (linie B).

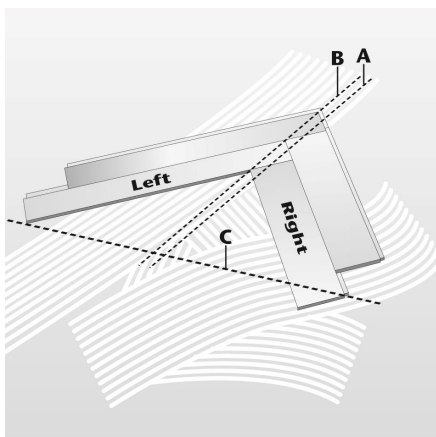

Hjørnerne på stavene skal flugte med arbejdslinien (linie B).

For at styre læggeretningen i udgangsrækken kan midterlinien (linie C) bruges som styrelinie for hjørnerne på hhv. højre- og venstrestavene (se figur).

Venstrestave lægges til højre og højrestave lægges til venstre.

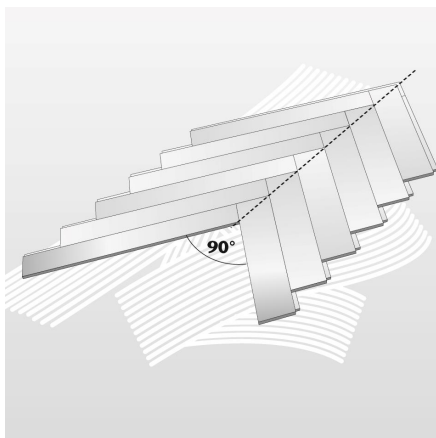

Det er meget vigtigt, at man under hele lægningen sikrer sig, at stavene ligger i 90° vinkel.

Specielt ved udgangsrækkerne (de to første rækker stave der lægges ned gennem rummet) er det vigtigt, at disse rækker ligger præcist i 90° vinkel.



Når udgangsrækken er lagt, er det en fordel at lade limen tørre natten over, inden den videre gulvlægning fortsættes. Sørg for at skrabe overskudslim af gulvet.

Husk ved limning løbende at belaste gulvet under lægningen, så stavene sidder godt fast i limen. Brug evt. stavpakker eller limspande.

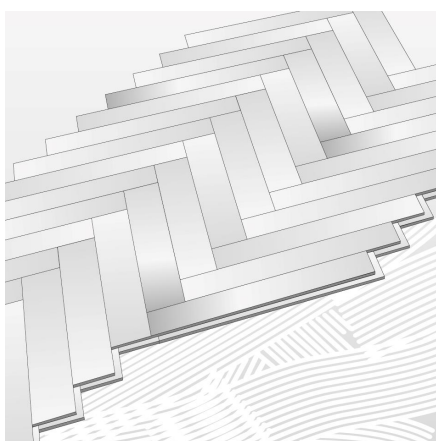

Når udgangsrækken er tør, kan man fortsætte lægningen af sildebensmønsteret.

Påfør ikke mere lim, end at stavene kan lægges inden for ca. 20 min.

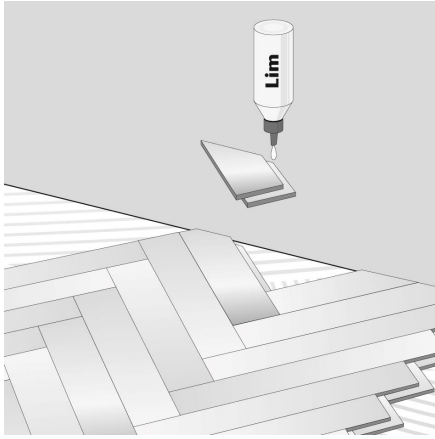

Ved afskæringer ud til bort eller væg, hvor stavene bliver mindre end 100 mm, limes der undtagelsesvist i stavenes fer og not.

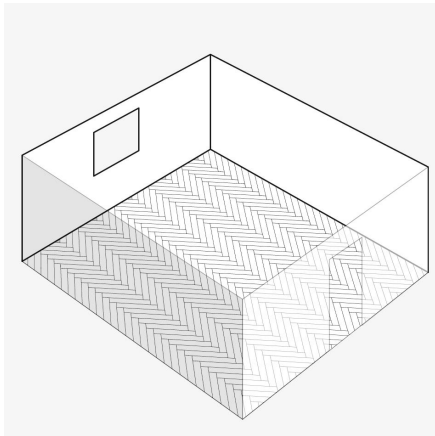

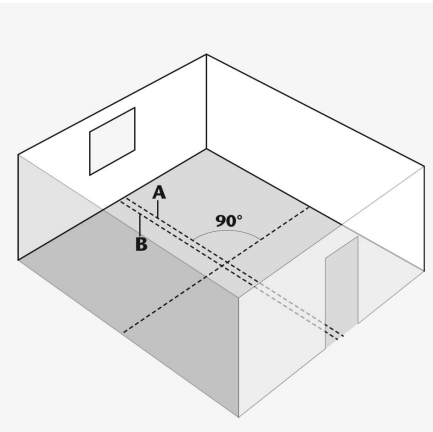
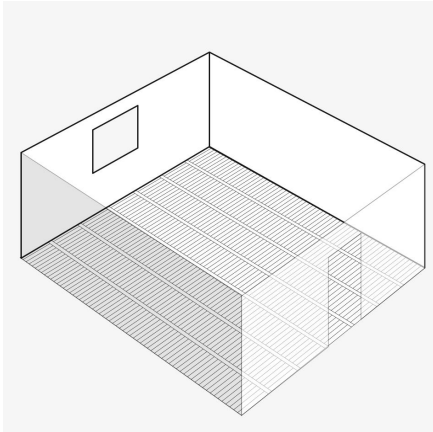
STIGEMØNSTER

Midten af gulvet ved de to endevægge afmærkes med en snor eller kridtstreg (linie A).

Udfaldet af gulvet ved væggene opmåles, med udgangspunkt fra midterlinien. Der kan enten startes, så midterlinien går gennem en vange, eller så midterlinien går gennem midt på rækken af trin (efterfølgende vist med udgangspunkt midt i vange).

Der trækkes en arbejdslinie $\frac{1}{2}$ stavbredde til venstre for afmærkningen (linie B).

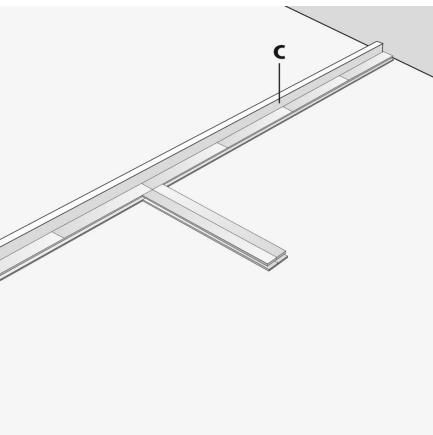

For at sikre sig, at de første stavrækker ikke bevæger sig, kan der i arbejdslinien skrues en anslagsliste (C) fast til underlaget.

Den første vange i stigemønsteret nedlimes i arbejdslinien (stødes mod anslagslisten) i hele rummets længde.

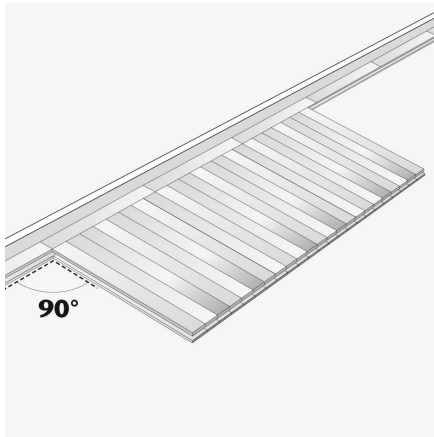

Trinene nedlimes vinkelret på vangerne i 90°. Det er meget vigtigt, at vinkelretheden løbende kontrolleres af hensyn til det færdige resultat.

Husk ved limning løbende at belaste gulvet under lægningen, så stavene sidder godt fast i limen. Brug evt. stavpakker eller limspande.

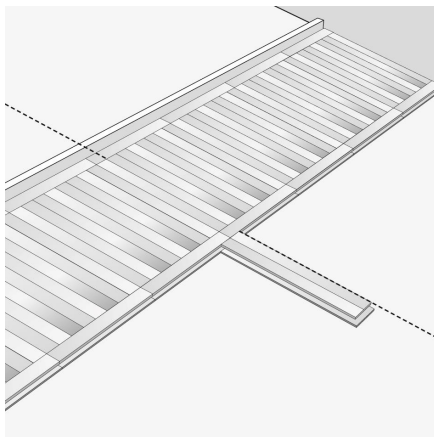

Trinene på hver side af vangerne skal ligge lige over for hinanden, hvilket kan sikres ved at markere med en snor eller kridtstreg.

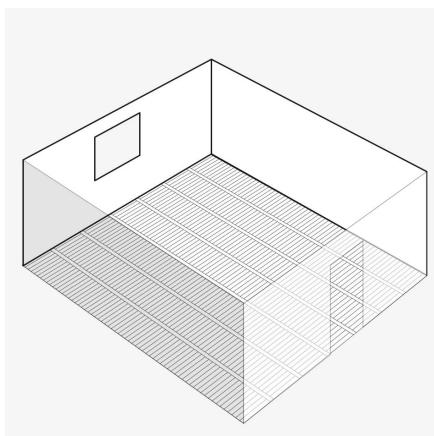

KVADRATMØNSTER

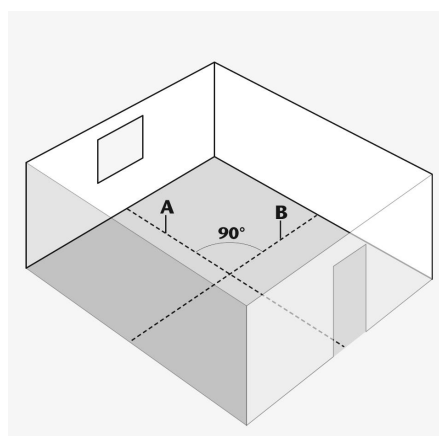
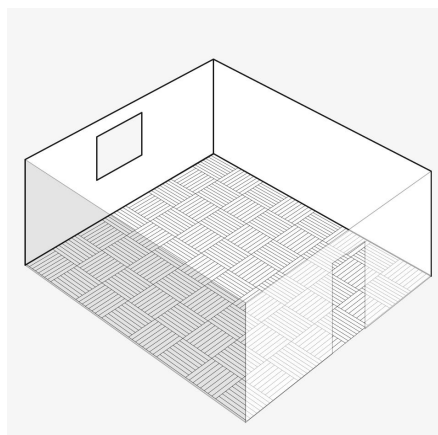

De to midterlinier i rummet (linie A og B) markeres med kridtstreg eller snor 90° vinkelret på hinanden.

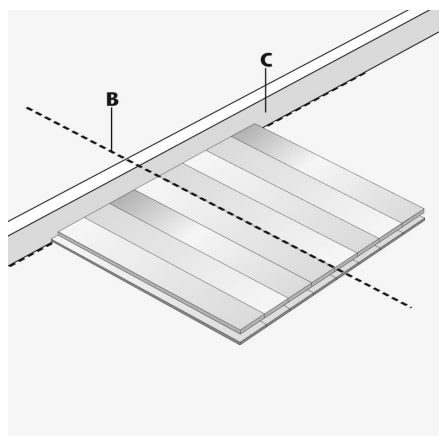

For at sikre, at de første kvadrater ikke bevæger sig, kan der i midterlinien skrues en anslagsliste (C) fast til underlaget.

Udfaldet af gulvet ved væggene opmåles, med udgangspunkt fra midterlinierne. Der kan enten startes med et helt eller halvt kvadrat fra midterlinien (her vist med et halvt kvadrat fra midterlinien B).

Gulvet bliver smukke, hvis tilpasningstykkerne ved væggene bliver større end et halvt kvadrat.

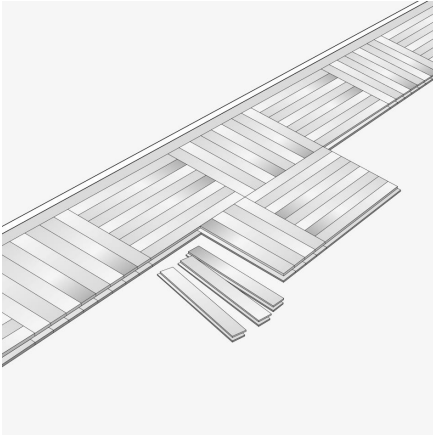

Stavene nedlimes i kvadrater, som ligger i 90° vinkel i forhold til hinanden. Der skal lægges skiftevis højre- og venstrestave.

Husk ved limning løbende at belaste gulvet under lægningen, så stavene sidder godt fast i limen. Brug evt. stavpakker eller limspande.

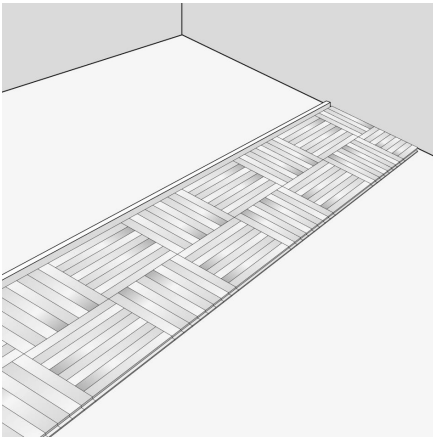

The squares are laid through the entire room before the next row of squares is started.

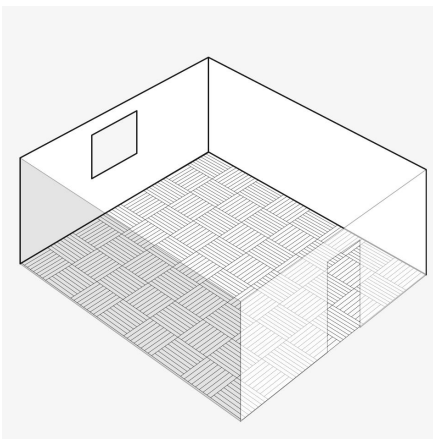

ENGELSK MØNSTER

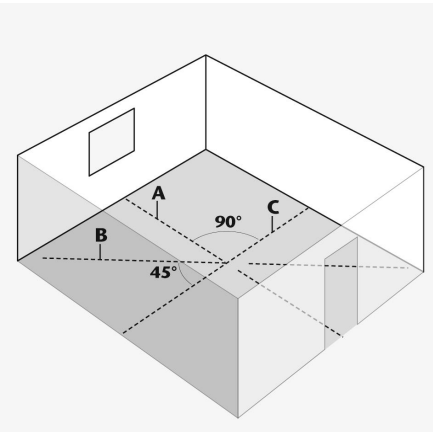
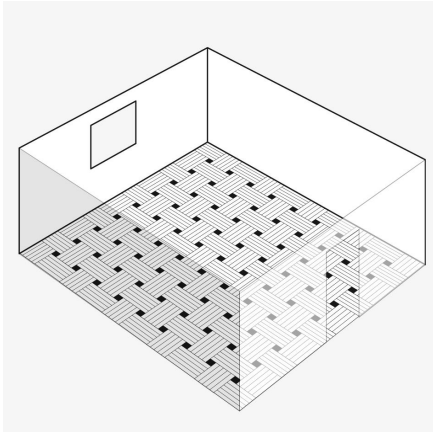

Gulvet kan lægges enten i 90° eller 45° vinkel i rummet (henholdsvis linie A og B).

Midten af gulvet ved de to endevægge afmærkes og markeres med en snor eller kridtstreg (linie A og linie C).

Nedenfor er gulvet vist lagt i 90° vinkel.

Kvadraterne består af 5 stave med 4 mønster-klodser.

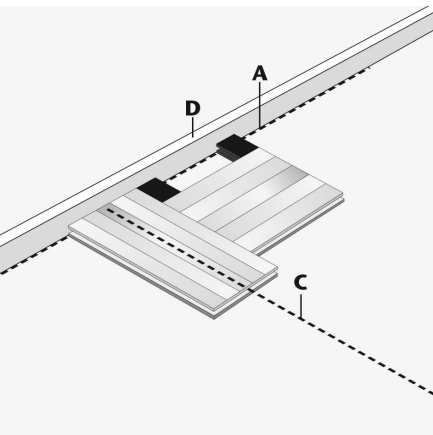

For at sikre, at stavene ikke bevæger sig, monteres en anslagsliste (D) i arbejdslinien (linie A).

Udfaldet af gulvet ved væggene opmåles, med udgangspunkt fra midterlinjerne. Der kan enten startes med et helt eller halvt kvadrat fra midterlinjen (her vist med et halvt kvadrat fra midterlinjen C og et helt fra A).

Det er vigtigt, at stavene nedlægges vinkelret 90° på arbejdslinien. Der lægges skiftevis kvadrater af højre- og venstrestave.

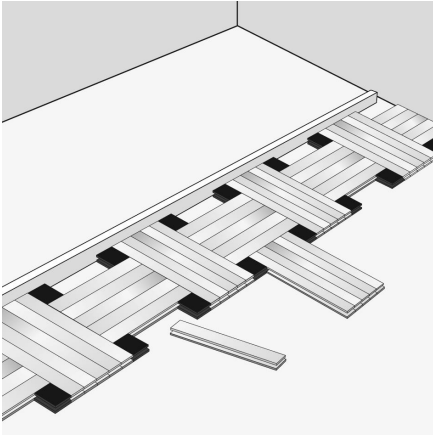

Udgangsrækken (1. række kvadrater med klodser) lægges gennemgående i hele rummet, inden næste række kvadrater påbegyndes.

Kontroller løbende, at stavene ligger vinkelret 90°.

Mønster-klodserne leveres med not på alle sider. Der bruges løs fer på sider, hvor klodserne støder mod stavenes notside.

Husk ved limning løbende at belaste gulvet under lægningen, så stavene sidder godt fast i limen. Brug evt. stavpakker eller limspande.

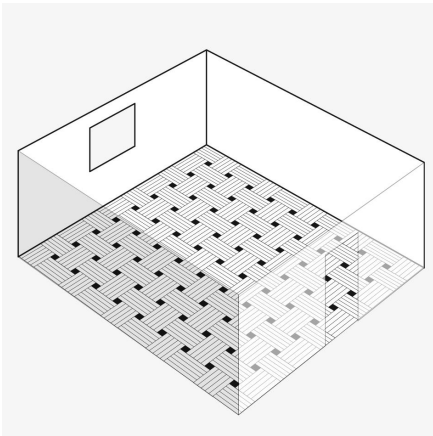

SKRÅTAVLSMØNSTER

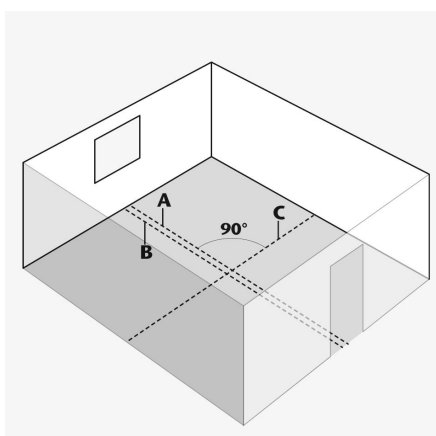
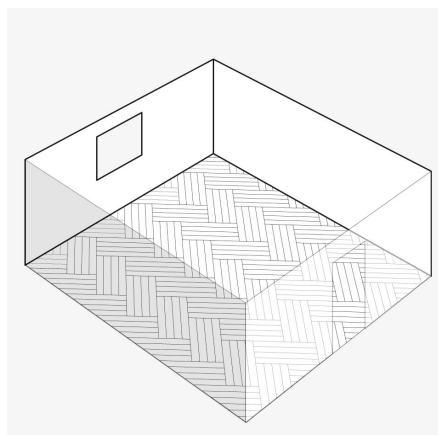

De to midterlinier i rummet (linie A og C) markeres med kridtstreg eller snor 90° vinkelret på hinanden.

82 mm til venstre for afmærkningen trækkes en arbejdslinie med snor eller kridtstreg (linie B).

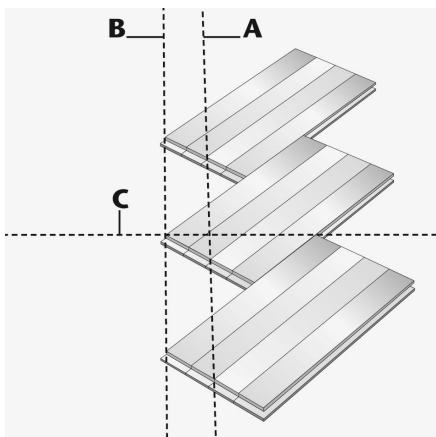

Udgangsrækken (første række i felter af 4 stave) udlægges ned gennem rummet. Hjørnerne på stavene skal flugte med arbejdslinien (linie B). Specielt ved udgangsrækken er det vigtigt, at stavene ligger 100% i vinkel. Linie C kan bruges til at styre vinklen ved at lade hjørnerne flugte denne (se figur).

Når udgangsrækken er lagt, er det en fordel at lade limen tørre natten over, inden den videre gulvlægning fortsættes. Sørg for at skrabe overskudslim af gulvet.

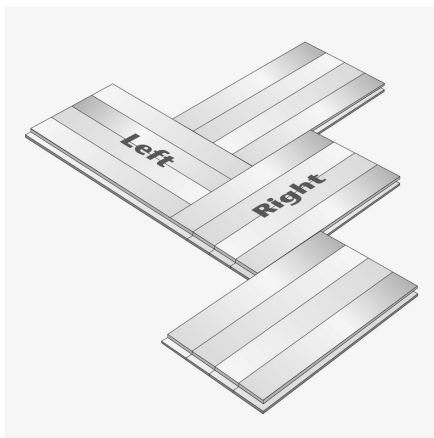

Når udgangsrækkens lim er tør, kan man fortsætte lægningen.

Stavene leveres i bundter som er mærket med højre- og venstrestave. Da højre- og venstrestavene skal ligge skiftevis, er det vigtigt at holde stavene adskilt indtil lægningen.

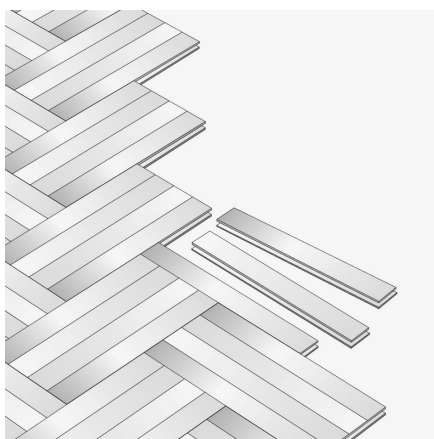

Det er meget vigtigt, at man under hele lægningen løbende sikrer sig, at felterne med 4 stave ligger 90° vinkelret.

Husk ved limning løbende at belaste gulvet under lægningen, så stavene sidder godt fast i limen. Brug evt. stavpakker eller limspande.

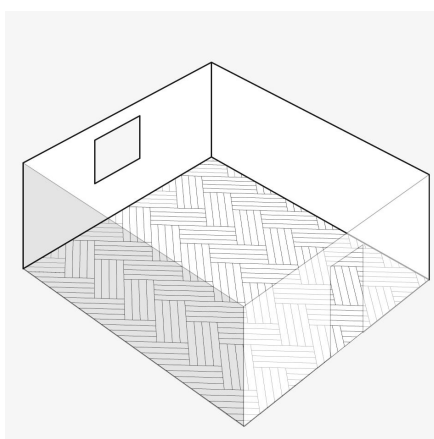

AFSLUTNING MED BORT

Gulvet kan rammes flot ind med en bort i samme træsort som det øvrige gulv, eller det kan udføres i en anden træsort for større kontrast. Følgende beskrivelse er vist med gulv i Sildebensmønster.

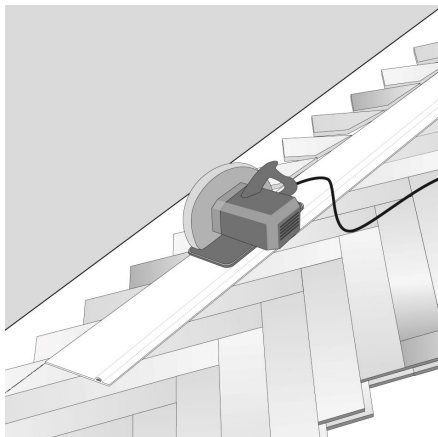

Skal gulvet afsluttes med en bort ved væggene, afskæres gulvet i den ønskede afstand fra væggen svarende til den ønskede bredde på borten, fx 5 x stavbredden + luft ved væggen.

Eksempel med stavbredde 58,3 mm, hvor der ønskes 5 stave som bort:
 $5 \times 58,3 + 12 \text{ mm til luft} = 303,5 \text{ mm}$.



For at borten kan monteres i stavene, der afslutter sildebensmønsteret, fræses en not i gulvet med en overfræser.

Noten skal passe til tykkelsen på stavenes fer.

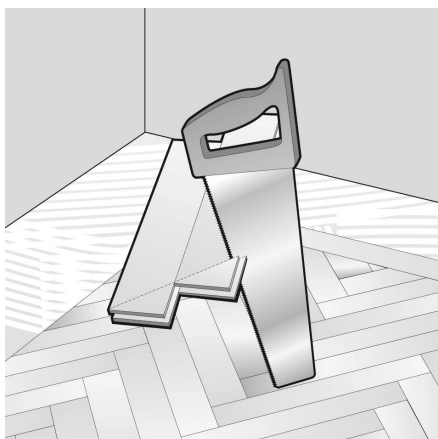

Inden nedlimning skæres stavene til bortens hjørnesamling i smig, og der fræses en not for ilægning af en løs fer.

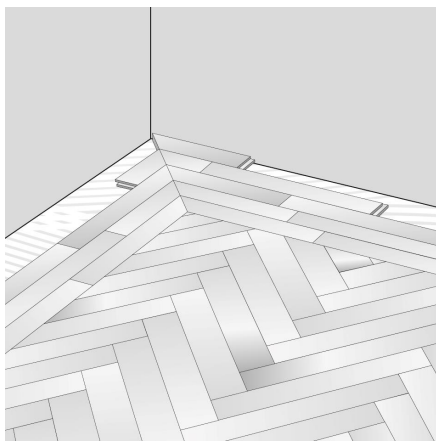

Herefter nedlimes stavene til borten.

Husk ved limning løbende at belaste gulvet under lægningen, så stavene sidder godt fast i limen. Brug evt. stavpakker eller limspande.

Inden fodlisten monteres, skal gulvet slibes og overfladebehandles jf. afsnittet om overfladebehandling.

OVERFLADEBEHANDLING AF GULVE UDFØRT SOM STAVPARKETLØSNING

Et flot gulv kræver en stærk og holdbar overfladebehandling. Der findes 4 alternative muligheder for overfladebehandling af et gulv udført som stavparket.

1. Lakering
2. Oliering
3. Oliering + efterfølgende lakering
4. Junckers PROFESSIONAL Hardwax Oil

Valg af overfladebehandling afhænger af ønskede egenskaber og udseende for det færdige gulv. Se udførelsesmetode og egenskaber ved de forskellige muligheder nedenfor.

Afslibning

Før overfladebehandling påbegyndes, afslibes gulvet, således at der opnås en jævn og glat overflade. Afsluttende afslibning skal ske med korn 120 – 150. Mønstergulve slibes normalt først diagonalt og derefter i rummets længderetning.

Alternativt kan gulvet slibes i den retning, hvor lyset kommer fra. Hele gulvfladen finpudses i den retning, hvor lyset kommer fra. Efter afslibning støvsuges omhyggeligt for at undgå urenheder i den efterfølgende overfladebehandling.

OVERFLADEBEHANDLING

1. Lakering

Lakering vælges, når der ønskes en slidstærk overflade, der kræver et minimum af vedligeholdelse.

Grundlakering af ubehandlet gulv

Anvend Junckers GrundLak Vandbaseret, som påføres i et jævnt lag med en korthåret rulle. Påfør 1 lag lak og mellemslib tidligst efter 2 timer med slibenet korn 120-150 monteret polermaskine. Slibestøv fjernes ved støvsugning, og gulvet aftørres med en hårdt opvredet klud.

Vigtigt!

Jævn fordeling af lakken skal sikres fra starten. Lakken må ikke hældes ud, men skal påføres jævnt med en malerrulle. Hvis lakken hældes ud, opstår der risiko for misfarvning af træet. Specielt eg er følsomt på grund af stort indhold af garvesyre.

Færdigbehandling af grundlakeret gulv

Afhængig af gulvets belastning findes der 2 alternative typer lak til færdiglakering af gulvet. Begge typer lak skal påføres i et jævnt lag med enten pensel, korthåret ruller eller lakapplikator.



A) Boliger og andre mindre trafikerede områder

Efter grundlakering behandles gulvet med 2 lag Junckers GulvLak Vandbaseret 10 m²/l. Lakering skal ske med minimum 4 timers interval. Junckers GulvLak Vandbaseret fås i 4 forskellige glansgrader: Ultramat, mat, halvblank eller blank.

B) Stærkt trafikerede områder

Efter grundlakering behandles gulvet med 2 lag Junckers GulvLak High Performance 10-12 m²/l. Lakering skal ske med minimum 4 timers interval. Junckers GulvLak High Performance fås i 3 forskellige glansgrader: Ultramat, mat og halvblank.

Efter færdigbehandling er lakken afhærdet efter 72 timer. Gulvet kan forsigtigt tages i brug efter 24 timer

2. OLIERING

Olieløsning vælges, når farvens dybde i træet ønskes fremhævet. Et gulv med olie skal genbehandles oftere end et gulv med lak, men til gengæld er der bedre mulighed for at udføre partielle reparationer på de dele af gulvet, som er hårdere belastet end andre dele. Dette er vanskeligt med lak, hvor reparationer typisk foretages ved fuldlakering af gulvet.

Ved brug af olie er der mulighed for at anvende både klare og farvede olier.

På små arealer påføres olien med klud, pensel eller rulle.

På større arealer påføres olien med rulle, moppe eller nylonrondel monteret på polermaskine.

Grundoliering af ubehandlet gulv

Grundoliering foretages med 2 lag Junckers GulvOlie Klar eller farvet, som påføres "vådt i vådt". Påfør et lag olie og vent i 30 minutter før andet lag påføres. Olien bearbejdes i yderligere 30 minutter, hvorefter overskydende olie fjernes, så gulvet føles tørt. Områder med størknede oliesøer vil efterlade skjolder på overfladen. Overfladen skal fremstå mat og med en ensartet glans. Ved større arealer opdeles gulvet i felter svarende til et areal, der kan olieres på 30 minutter. Efter 12 – 16 timer er gulvet klar til færdigoliering.



Farvede olier: Husk, at det ubehandlede gulv skal overtørres med fugtig klud før oliering for opnåelse af ensartet farvning.

Færdigbehandling af grundolieret gulv

Mellemslibning af de olierede brædder foretages med polermaskine monteret med grøn eller sort nylonrondel. Herefter fjernes slibestøv med støvsuger. Undgå kraftig slibning af farvede overflader. Påfør overfladen et tyndt lag Junckers GulvOlie Klar eller farvet svarende til træets sugsevne. Overskydende olie aftørres senest 30 minutter efter påføringen. Poler med en ren klud til gulvet føles tørt. Gentag behandlingen efter 6-8 timer. Efter en tørretid på ca. 1 døgn er overfladen klar til let brug.

Manufacturer:

Junckers Industrier A/S
www.junckers.com

Denmark: +45 70 80 30 00 / teknik@junckers.dk
ExportDept.: +45 70 80 30 00 / export@junckers.dk

Junckers Ltd. +44 1376 534700 / tech@junckers.co.uk
Junckers Hardwood (USA) +1 800 878-9663 / info@junckershardwood.com
Junckers France S.A. +33 5 5944 8518 / commercial@junckers-france.fr
Junckers Iberica S.A. +34 915 075 719 / info@junckers.es
Junckers S.r.l. +39 348 4405255 / info@junckers.it
Junckers Parkett GmbH. +49 0351-84387077 / info@junckers.de

C 9.0
Dato: 2018-12-2018
Replacement of

19/20

3. Oliering + efterfølgende lakering

Ved valg af denne løsning frembringes farvens dybde i træet samtidig med at lakkens slidstyrke opnås.

Indledende oliering

Følg anvisninger i punkt 2. - Oliering

Vigtigt!

Hele gulvoverfladen skal være mættet med olie før færdigbehandling med lak, da der ellers er risiko for misfarvninger i forbindelse med færdiglakering. Specielt egetræ kan have brug for ekstra oliemætning.

Efter mindst 24 timer mellemslibes gulvet med grøn nylonrondel monteret på polermaskine (undgå gennemslibning). Slibestøv fjernes ved støvsugning og gulvet aftørres med hårdt opvredet klud.

Færdiglakering af olieret gulv

Afhængig af gulvets belastning findes der 2 alternative typer lak til færdiglakering af gulvet. Begge typer lak skal påføres i et jævnt lag med enten pensel, ren korthåret rulle eller lakapplikator.

A) Boliger og andre mindre trafikerede områder

Efter oliebehandling overlakeres gulvet med 2 lag Junckers GulvLak Vandbaseret, 1 – komponent, ca. 10 m²/l. Lakering skal ske med mindst 4 timers interval. Junckers GulvLak Vandbaseret fås i 4 forskellige glansgrader: Ultramat, mat, halvblank eller blank.

B) Stærkt trafikerede områder

Efter oliebehandling overlakeres gulvet med 2 lag Junckers GulvLak High Performance, 2 – komponent, ca. 10 m²/l. Lakering skal ske med minimum 4 timers interval. Junckers GulvLak High Performance fås i 3 forskellige glansgrader: Ultramat, mat og halvblank.

Efter færdigbehandling er lakken afhærdet efter 72 timer. Gulvet kan forsigtigt tages i brug efter 24 timer.

4. OLIERING MED JUNCKERS PROFESSIONAL HARDWAX OIL

Junckers Professional Hardwax Oil vælges, når man ønsker en gulvløsning, hvor overfladen fremtræder med en mere fyldig og mættet overflade. Intervaller for vedligeholdelse er ikke så hyppige som ved traditionel oliering, men sammenlignet med lak skal vedligeholdelse ske oftere.

Påfør Junckers Professional Hardwax Oil i et jævnt lag med rulle eller pensel. Umiddelbart efter bearbejdes olien med polermaskine monteret med gulvklud, hvorved overskydende olie fjernes. Efter minimum 6 timer påføres yderligere et lag olie, og genbearbejdning foretages. Såfremt gulvet efter denne behandling ikke fremstår mættet, gentages behandlingen. Junckers Professional Hardwax Oil kan ikke overlakeres.

Følg altid anvisningen på emballagen eller se www.junckers.dk

